



# Politika o volonterizmu

Februar 2019

---

## Sadržaj

Uvod.....	1
Definicije .....	1
Zakonski okviri.....	1
Značaj volontera .....	2
Volonteri i volontiranje u CeROG.....	2
Prava i obaveze .....	2
<i>Prava i obaveze Udruženja</i> .....	2
<i>Prava i obaveze volontera</i> .....	3
Angažovanje volontera .....	5
Obuka volontera .....	5
Supervizija volontera .....	5
Troškovi volontiranja i naknada.....	5
Zdravlje i sigurnost volontera .....	6
Poverljivost i privatnost podataka .....	6
Upravljanje volonterskim programima i aktivnostima .....	7
Volonterska struktura Udruženja.....	7
Organizovanje volonterskih aktivnosti .....	7
Proces angažovanja volontera .....	9
Konfliktne situacije.....	9

## Uvod

---

Ispred vas se nalazi politika o volonterizmu udruženja građana Centar za regenerativnu održivost gradova (u daljem tekstu Udruženje). U želji da stvorimo okvire i uslove za uspešne i kvalitetne programe koji su sigurni i prijatni za sve osobe koje su uključene u naše programe, pri čemu se poštuju njihova prava i koji čuvaju njihovo zdravlje i bezbednost, pristupili smo definisanju volonterizma u okviru rada i aktivnosti Udruženja i kreiranju naše politike o volonterizmu. Politika je namenjena svima koji su uključeni u rad i programe Udruženja.

Ovom politikom su definisani glavni okviri za volonterizam i volontiranje u programima Udruženja. Na početku su definisani glavni termini koji se koriste u politici. Naveden je zakonski okvir volontiranja. Dalje je opisan značaj volontera i njihovog rada u okviru organizacije. Takođe je definisano ko su volonteri, kakvi tipovi volontiranja se prepoznaju u okviru Udruženja. Predstavljene su odgovornosti, obaveze i prava Udruženja kao organizatora volontiranja i volontera koji se uključuju u programe. Nakon toga smo se dotakli bitnih stvari za angažovanje volontera, njihove obuke, zdravlja i bezbednost, troškova volontiranja i njihove naknade, i poverljivosti i privatnosti podataka.

Gramatički izrazi upotrebljeni u ovoj Politici za označavanje muškog ili ženskog pola podrazumevaju oba pola.

## Definicije

---

**Volonter** je svaka osoba koja se bavi volontiranjem.

**Volontiranje** je svako organizovano, dobrovoljno pružanje usluge ili obavljanje aktivnosti od opšteg interesa, za opšte dobro ili za dobro drugog lica, bez isplate novčane naknade ili potraživanja druge imovinske koristi (Član 2. Zakona o volontiranju Sl. Glasnik RS br 36/2010).

**Korisnik volontiranja** je svaka osoba koja je korisnik usluga i programa udruženja.

**Organizator volontiranja** je organizacija koja organizuje volontiranje.

## Zakonski okviri

---

Udruženje nastoji da sve svoje aktivnosti sprovodi u skladu sa Zakonom. U Republici Srbiji oblast volontiranja uređuje se sledećim zakonima i pravilnicima:

- Zakona o volontiranju Sl. glasnik RS br. 36/2010,
- Pravilnik o sadržini i načinu vođenja evidencije o volontiranju i podnošenju izveštaja o volontiranju. Sl. glasnik RS br. 92/2010,
- Pravilnik o sadržini i izgledu potvrde o volontiranju. Sl glasnik RS br 92/2010.

## Značaj volontera

---

Udruženje veoma vrednuje volontere i njihovo vreme, trud i rad. Smatramo da su volonteri i volontiranje veoma značajni za zajednicu i da značajno doprinose njenom boljitku. Takođe, verujemo da istovremeno kroz volonterski rad pojedinci imaju priliku da pozitivno promene svoj život i razviju svoje veštine.

Zbog ovoga Udruženje se bavi organizovanjem, podržavanjem i promovisanjem volontiranja u zajednici. Posvećeni smo razvijanju kvalitetnog programa volontiranja koji je otvoren za sve i koji je efikasno i senzitivno organizovan kako bi se vreme volontera iskoristilo na najbolji način za sve uključene.

## Volonteri i volontiranje u CeROG

---

U skladu sa zakonom Republike Srbije Udruženje prepoznaje različite grupe volontera shodno njihovim godinama. Udruženje organizuje volontiranje za sve osobe koje su starije od 15 godina. Maloletne osobe (starosti od 15 do 18 godina) moraju nabaviti saglasnost roditelja ili staratelja kako bi volontirali u programima Udruženja.

**Volontiranje se shvata i poštuje kao aktivnost koja se obavlja dobrovoljno slobodnom voljom volontera, pri čemu oni posvećuju svoje vreme, energiju i veštine u cilju doprinosa dobrobiti zajednice.**

Volontiranje je podržano kao značajan program i resurs organizacije i zajednice. Istovremeno ni u kojem slučaju se ne prilazi organizovanju i zloupotrebi volontiranja u zamenu za plaćene poslove, zaposlene ili u svrhu sticanja profita.

Udruženje predviđa tri oblika volontiranja:

1. *Dugoročno volontiranje* – traje duže od 10 časova nedeljno, najmanje tri meseca bez prekida
2. *Kratkoročno volontiranje* – traje do 10 časova nedeljno, manje od tri meseca i
3. *Ad hoc volontiranje* – ne traje duže od 10 časova nedeljno, najduže 30 dana bez prekida ili sa prekidima, u toku kalendarske godine.

## Prava i obaveze

---

### *Prava i obaveze Udruženja*

Udruženje preuzima odgovornost i obavezu da:

- a) obezbedi volonterki bezbednost i zdravlje tokom obavljanja volonterskih usluga i aktivnosti,
- b) se prema volonterki odnosi sa poštovanjem i principom jednakih mogućnosti bez obzira na lične karakteristike;

- c) poštuje prava volontera;
- d) obezbedi sredstva za obavljanje volonterskih usluga i aktivnosti,
- e) vodi evidenciju o svim svojim volonterima,
- f) izda potvrdu volonterki o obavljenom volontiranju, na njen zahtev,
- g) za programe dugoročnog volontiranja zaključi ugovor sa volonterkom
- h) izvrši ugovorene obaveze prema volonterki;
- i) ukoliko je neophodno organizuje obuku volonterki za uspešno i bezbedno sprovođenje usluga i aktivnosti,
- j) pruži superviziju volonterki tokom obavljanja usluga i aktivnosti,
- k) obezbedi tajnost ličnih podataka volonterke i zaštitu privatnosti,
- l) pruži informacije volonterki o njenim pravima, odgovornostima i obavezama,
- m) pruži informacije o mogućnostima naknade troškova volontiranja i procedurama naknade troškova;
- n) pruži informacije volonterki na koji način i kome da se obrati ukoliko je došlo do ozbiljnog konflikta i/ili narušavanja bezbednosti tokom volontiranja;
- o) brine o bezbednosti korisnika programa i u skladu sa time vrši pažljiv odabir volontera;
- p) obezbedi druge uslove za volontiranje i prava volontera koja su propisana zakonom, ovom Politikom i ugovorom o volontiranju,
- q) podnosi prijave i izveštaje o volontiranju odgovornom Ministarstvu i u skladu sa zakonom.

Udruženje zadržava pravo da:

- a) sprovodi dodatne provere ukoliko je to neophodno iz bezbednosnih razloga (na primer traženjem policijskog izveštaja o hapšenju) prilikom odabira volontera;
- b) sprovodi superviziju volontera na svim programima tokom pružanja usluga i aktivnosti
- c) isključi volontera iz programa ukoliko je došlo do nepoštovanja dužnosti, kršenja zakona, od strane volontera i narušavanja prava i/ili bezbednosti korisnika programa i /ili članova udruženja.

### *Prava i obaveze volontera*

Volonterka ima pravo:

- a) da bude upoznata sa uslovima volontiranja, uslugama i aktivnostima koje će obavljati, pravima koja joj pripadaju na osnovu zakona o volontiranju, drugih propisa i opštih akata organizacije;
- b) da u pisanom obliku, na svoj zahtev, dobije opis volonterske usluge ili aktivnosti;
- c) na odgovarajuće osposobljavanje, ukoliko je neophodno, za obavljanje volonterskih usluga i aktivnosti;
- d) na stručnu pomoć i podršku tokom volontiranja;
- e) na naknadu dogovorenih troškova nastalih u vezi sa volontiranjem;
- f) da bude informisana o procedurama naknade troškova nastalih tokom volontiranja;

- g) na bezbedne i zdrave uslove rada i sredstva i opremu za ličnu zaštitu, u skladu sa prirodom volonterskih usluga i aktivnosti koje obavlja;
- h) da se upozna sa opasnostima i štetnostima koja su u vezi sa volonterskim uslugama i aktivnostima koje obavlja;
- i) da bude upoznata na koji način i kome može da se obrati ukoliko je došlo do konflikta i/ili narušavanja bezbednosti tokom volontiranja;
- j) na odmor u toku volontiranja i dnevni odmor, u ugovorenom trajanju;
- k) na zaštitu privatnosti i ličnih podataka;
- l) da bude konsultovana pri odlučivanju o načinu obavljanja volonterske usluge i aktivnosti u skladu sa mogućnostima organizatora volontiranja i oblika volontiranja;
- m) da traži potvrdu o volontiranju bez obzira na vreme trajanja pružanja volonterske aktivnosti i usluga.

Udruženje od svojih volontera očekuje da:

- a) budu pouzdani i poštteni,
- b) tokom volontiranja poštuju dogovore i uputstva Udruženja;
- c) poštuju rad Udruženja, njegove politike i pravilnike i da volontiraju u skladu sa i poštujući zakone Republike Srbije;
- d) čuvaju poverljive informacije o organizaciji, kao i lične podatke o korisnicima volontiranja;
- e) pružaju usluge i sprovode aktivnosti nepristrasno, bez obzira na lična svojstva korisnika;
- f) pružaju usluge u skladu sa pravilima struke i profesionalne etike, kada pružanje usluge zahteva stručna znanja;
- g) obaveste Udruženje o bitnim okolnostima koje utiču ili bi mogle uticati na obavljanje volonterskih usluga i aktivnosti ili koje ugrožavaju njegov život ili zdravlje, odnosno život ili zdravlje lica sa kojima dolazi u kontakt za vreme volontiranja;
- h) se informišu o sadržaju ove i drugih politika i pravilnika Udruženja koji su značajni za oblast njihovog rada, a koje će im dostaviti Udruženje;
- i) odbiju volontiranje koje nije u skladu sa zakonom, ovom Politikom ili ugovorom o volontiranju.

Obaveza volontera je da izvršava uputstva koja mu izda organizator volontiranja osim uputstva u vezi sa volontiranjem koja su po svojoj prirodi takva da:

- a) izvršavanje uputstva može da ugrozi život i zdravlje volontera, korisnika volontiranja ili drugog lica;
- b) su moralno neprihvatljiva za volontera i
- c) koja su u suprotnosti sa zakonom, ovom Politikom ili ugovorom o volontiranju.

Ako izvršavanje uputstva može prouzrokovati štetu volonteru, korisnicima volontiranja ili trećim licima, volonter je dužan da na to upozori organizatora volontiranja.

Volonter ne odgovara za prouzrokovanu štetu ako je prethodno upozorio organizatora volontiranja na takvu mogućnost.

## Angažovanje volontera

---

Udruženje je posvećeno stvaranju jednakih mogućnosti. Verujemo da volontiranje treba da bude pristupačno svima bez obzira na lične karakteristike. Prilikom angažovanja volontera uzima se u obzir obaveza organizatora volontiranja prema kulturnoj raznovrsnosti u skladu sa Zakonom o zabrani diskriminacije Republike Srbije.

## Obuka volontera

---

Svi volonteri dobijaju odgovarajuće informacije i obuku, ukoliko je to neophodno, kako bi uspešno vršili svoje aktivnosti i usluge. Ukoliko je obuka neophodna, uspešnost njenog završetka je uslov za odabir volontera.

## Supervizija volontera

---

Za obezbeđivanje prijatne i bezbedne atmosfere za sve uključene u programe Udruženja svi volonteri dobijaju odgovarajuću superviziju prilikom vršenja svojih zadataka.

## Troškovi volontiranja i naknada

---

Za kvalitetno i uspešno sprovođenje programa Udruženje se brine i preuzima odgovornost za nabavljanje potrebnih resursa za sprovođenje programa i aktivnosti. Pre stupanja volontera na aktivnost organizacija će dogovoriti sa volonterom potrebe i mogućnosti pokrivanja troškova volontiranja. Svi troškovi volontiranja i naknade se dogovaraju između Udruženja i volontera pre započinjanja volontiranja.

Volonter nema pravo na novčanu naknadu ili drugu imovinsku korist za volontiranje.

Novčanom naknadom ili imovinskom koristi za volontera ne smatra se naknada troškova volontiranja, i to za:

- radnu odeću i sredstva i opremu za ličnu zaštitu volontera,
- putovanja, smeštaj i ishranu volontera i drugih troškova koji nastanu u vezi sa izvršavanjem volonterskih usluga i aktivnosti,
- obuke za obavljanje volonterskih usluga i aktivnosti,
- premije osiguranja isplaćene za slučaj povrede ili profesionalne bolesti tokom volontiranja, odnosno novčane naknade u svrhu osiguranja od odgovornosti na štetu nastalu kod organizatora volontiranja ili trećeg lica,

- isplata džeparca, kod dugoročnog volontiranja.

Isplata džeparca se može vršiti u slučajevima kod dugoročnog volontiranja i utvrđuje se zaključivanjem ugovora o volontiranju od strane Udruženja i volontera.

## Zdravlje i sigurnost volontera

---

Udruženje visoko vrednuje zdravlje i bezbednost svih osoba uključenih u programe Udruženja. Shodno tome volonteri ne mogu raditi na poslovima koji su opasni za život i zdravlje ili se obavljaju u uslovima opasnim za život i zdravlje. Jedna od obaveza Udruženja je obezbeđivanje sigurnih i zdravih uslova za sve uključene u programe Udruženja.

## Poverljivost i privatnost podataka

---

Udruženje veoma ceni i poštuje privatnost pojedinaca i poverljivost informacija. Shodno tome organizuje pažljivo upravljanje informacijama. Pre stupanja volontera na njihove aktivnosti Udruženje ih konsultuje u vezi sa poverljivošću informacija i privatnosti podataka. Volonteri imaju obavezu da čuvaju privatnost podataka i poverljivost informacija.

## Upravljanje volonterskim programima i aktivnostima

U narednom tekstu objašnjenja je volonterska struktura Udruženja i procesi za organizovanje i sprovođenje volonterskog programa, kao i za rešavanje konfliktnih situacija.

### Volonterska struktura Udruženja

Centar za regenerativnu održivost gradova ima svoju volontersku organizacionu strukturu koja se sastoji iz sledećih elemenata:

Skupština	<ul style="list-style-type: none"> <li>• je glavni organ Udruženja, kome odgovara Upravni odbor za svoj rad.</li> </ul>
Upravni odbor	<ul style="list-style-type: none"> <li>• odgovoran za sprovođenje i/ili nadgledanje uspešnosti sprovođenja aktivnosti koje su predviđene strateškim planom organizacije i uz poštovanje Statuta i politika Udruženja, a u čiji sastav ulaze i volonterske aktivnosti</li> <li>• njemu su odgovorna sva ostala lica predviđena Statutom i internim dokumentima Udruženja</li> </ul>
Programska koordinatorka	<ul style="list-style-type: none"> <li>• odgovorna za sprovođenje dodeljenog programa i projekata u Udruženju, a u skladu sa Statutom i politikama Udruženja</li> <li>• imenovana je od strane Upravnog odbora, kome i odgovara za svoj rad</li> </ul>
Koordinatorica volontera	<ul style="list-style-type: none"> <li>• odgovorna za sprovođenje i poštovanje ove politike</li> <li>• odgovorna za superviziju i razvoj volonterskih aktivnosti i volontera u okviru njima dodeljenog programa i projekta</li> <li>• imenovane su od strane programske koordinatorka, kojoj i odgovaraju za svoj rad</li> </ul>
Volonteri	<ul style="list-style-type: none"> <li>• članovi organizacije zainteresovani za aktivno angažovanje na različitim projektima/programima i aktivnostima Udruženja, na dobrovoljnoj i neprofitnoj bazi</li> <li>• njihov formalan status je regulisan statutom organizacije, dok se njihovo volontersko delovanje i angažman dodatno uređuje ovom politikom.</li> <li>• odgovaraju koordinatorici volontera za svoj angažman</li> </ul>

### Organizovanje volonterskih aktivnosti

Prilikom organizovanja volonterskih programa i aktivnosti u okviru Udruženja poštuju se ova Politika, Statut i sve ostale politike Udruženja. Takođe se obraća pažnja da svi programi i aktivnosti Udruženja budu u skladu sa Zakonom.

Organigram volonterskog programa je prikazan na sledećoj slici:



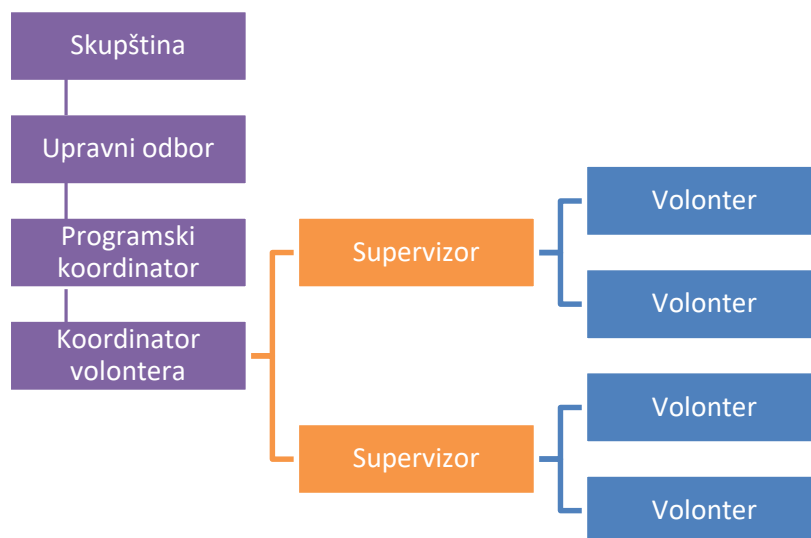

**Upravni odbor:** Upravni odbor je glavni odgovorni za sprovođenje programa i aktivnosti u okviru Udruženja, a u skladu sa strateškim planom, Statutom, Politikama Udruženja i u skladu sa Zakonom. Upravni odbor odgovara Skupštini za svoj rad. Za svaki program ili aktivnost Udruženja Upravni odbor je dužan da imenuje Programskog koordinatora.

**Programski koordinator:** Programski koordinator je glavni odgovorni za sprovođenje programa koji mu je dodeljen, odnosno aktivnosti, i koji odgovara Upravnom odboru za svoj rad.

U skladu sa potrebama programa i aktivnosti programski koordinator imenuje koordinatora volontera. Ukoliko je program, odnosno aktivnost, manjeg obima programski koordinator može odabrati da preuzme ulogu i funkcije koordinatora volontera. Ukoliko je program odnosno aktivnost preobimna imenuje glavnog koordinator volontera, koji kao ispomoć ima supervizore.

**Koordinator volontera:** Koordinator volontera je odgovoran za sprovođenje volonterskog programa i aktivnosti, a u skladu sa predviđenim programom. Koordinator volontera odgovara programskom koordinatoru za svoj rad.

Dužan je da organizuje angažovanje, obuku i superviziju volontera.

Dodatno ukoliko za to postoji potreba zbog obimnosti programa on odabira supervizore i dodeljuje ih volonterima i nadzire njihov rad. Ukoliko za superviziju volontera nema resursa/kapaciteta bilo koje vrste, koordinator volontera mora da preuzme supervizijsku ulogu i da održava sa volonterima supervizijske sastanke u skladu sa identifikovanim razvojnim potrebama volontera. Supervizijski sastanci se organizuju u dogovoru sa volonterima.

U skladu sa aktivnostima za koju je potreban volonterski rad, imenovani supervizor, odnosno koordinator volontera, se stara o tome da svaki volonter dobije obuku i da bude sposoban za ispunjavanje svojih obaveza na adekvatan način.

U slučaju dugoročnog volontiranja sprovode se supervizijski sastanci tokom kojih se vodi interni zapisnik koji će biti integrativni deo ličnog dosijea volontera i time pratiti njihov lični i profesionalni razvoj.

Na kraju programa dugoročnog volontiranja, ili na zahtev volontera, koordinator volontera je dužan da izda uverenje o volontiranju, a u dogovoru sa programskim koordinatorom. Uverenje o volontiranju ispred organizacije potpisuju predsednik Upravnog odbora Udruženja i koordinator volontera.

Koordinator volontera preuzima odgovornost u obezbeđivanju sigurnosti, dobrobiti i zdravlja volontera.

Koordinator volontera, odnosno supervizor, je odgovoran da upozna volontere sa Statutom i Politikama Udruženja.

Svi uključeni u volonterske programe i aktivnosti dužni su da obezbede i poštuju tajnost ličnih podataka volontera i korisnika programa i zaštitu privatnosti.

## Proces angažovanja volontera

---

Udruženje je posvećeno stvaranju jednakih mogućnosti. Verujemo da volontiranje treba da bude pristupačno svima bez obzira na lične karakteristike. Prilikom angažovanja volontera uzima se u obzir obaveza organizatora volontiranja prema kulturnoj raznovrsnosti u skladu sa Zakonom o zabrani diskriminacije Republike Srbije.

Za svaku volontersku poziciju osmišljavaju se i propisuju okviri pozicije, koji obuhvataju opis zadataka i odgovornosti volontera, vremenske okvire, potrebne resurse. Ovo se jasno opisuje u ponudi volonterske pozicije odnosno u pozivu. Na zahtev volontera daje mu se u štampanoj formi. Ukoliko je u pitanju dugoročno volontiranje zaključuje se volonterski ugovor, koji potpisuje predsednik Upravnog odbora.

Koordinator volontera je odgovoran za angažovanje volontera.

Selekcija volontera se vrši u skladu sa potrebama pozicije.

## Konfliktne situacije

---

Ukoliko dođe do konflikta između volontera i supervizora, odnosno koordinatora volontera, volonter se upućuje da se obrati programskom koordinatoru ili upravnom odboru Udruženja.

Ukoliko je došlo do prouzrokovanja štete i/ili opasnosti za korisnike od strane volontera, koordinator volontera suspenduje volontera se sa volonterske pozicije. Volonter ima pravo žalbe programskom koordinatoru ili upravnom odboru Udruženja, koji će razmotriti situaciju.

Krajnja mogućnost je žalba Skupštini Udruženja.